

Table des matières

Introduction	40
Consignes de sécurité à l'usage du consommateur	40
Consignes de sécurité importantes	40
Installation	41
Dimensions maximales des pneus	42
Installation des freins à disque	43
Instructions de configuration générale	44
Terminologie des fourches	44
Mesure et réglage de l'affaissement	44
Réglage du ressort	44
Changement du ressort hélicoïdal	45
Instructions de réglage de l'amortissement	45
Réglage du rebond	45
Réglage de la compression haute vitesse	45
Fonction spéciale « Boost » du régleur de compression haute vitesse	46
Réglage de compression basse vitesse	46
Système de compression hydraulique	46
À vérifier avant chaque course	46
Modification du débattement	46
Fréquence d'entretien	48
Outils et produits d'entretien	48
Joints et anneaux en mousse	48
Vérification de la structure	49
<i> Tubes supérieurs</i>	49
<i> Couronne</i>	49
<i> Bras inférieur</i>	49
Technologie et vérification des douilles	49
<i> Test en magasin</i>	49
<i> Test sur le terrain</i>	49
Vidange de l'huile	50
Conseils techniques (Gourou technique):	51
Service après-vente et garantie	52
Garantie	52
Questions et réponses concernant la garantie	53
Limitation de responsabilité	53
Contact	53
Mode de paiement	53
Mode d'expédition	53
Remarques concernant le réglage	54
Versions internationales	
Japonais	19
Français	37
Italien	55
Allemand	73
Espagnol	91
Centres de service après-vente internationaux	109

* Les centres de service après-vente internationaux sont indépendants. Les délais d'exécution des réparations et échanges sous garantie ainsi que des vérifications de maintenance peuvent varier.

Introduction

Nous vous remercions d'avoir choisi une fourche Fox 40 pour votre vélo. Vous avez choisi la meilleure fourche suspendue de descente de l'industrie ! Tous les produits Fox Racing Shox sont conçus, fabriqués et assemblés par les professionnels les plus compétents du secteur. En tant que consommateur et supporter des produits Fox Racing Shox, il importe que vous sachiez à quel point il est important de régler votre fourche correctement pour qu'elle réalise une performance maximale. Ce manuel contient des instructions détaillées qui vous permettront de régler et d'entretenir votre fourche. Conservez vos factures d'achat avec ce manuel et consultez-le pour toutes les questions relatives au service après-vente et à la garantie.

Reportez-vous à la page 51 de ce manuel pour en savoir plus sur le service après-vente et la garantie.

Consignes de sécurité à l'usage du consommateur

CONDUIRE UN VÉLO PEUT ÊTRE DANGEREUX ET ENTRAÎNER DES BLESSURES GRAVES OU MÊME FATALES. IL IMPORTE DE SE CONDUIRE DE MANIÈRE RESPONSABLE VIS-À-VIS DES AUTRES ET DE SOI-MÊME.

- Entretenez votre vélo et sa suspension.
- Portez des vêtements de protection et un casque, protégez vos yeux.
- Soyez conscient de vos limites et respectez-les.
- Suivez les règles de l'Association internationale de vélo de montagne (IMBA) - 1) roulez uniquement sur les pistes ouvertes ; 2) ne laissez aucune trace de votre passage ; 3) contrôlez votre vélo ; 4) cédez toujours le passage sur la piste ; 5) n'effrayez jamais les animaux ; 6) montrez-vous prévoyant.

Consignes de sécurité importantes

1. Avant de rouler, vérifiez que les freins sont installés et réglés correctement. Si tel n'est pas le cas, vous pourriez perdre le contrôle de votre vélo, ce qui vous exposerait à des risques de blessures graves, voire fatales. N'utilisez que des freins à disque conçus par le fabricant pour être utilisés avec la Fox 40. Les freins en V ne DOIVENT PAS être utilisés sur la Fox 40. Ne faites pas passer les câbles ou gaines de frein par la potence.
2. Si votre fourche perd de l'huile, se détend excessivement ou fait des bruits inhabituels, descendez immédiatement de votre vélo et contactez Fox Racing Shox ou un centre de service après-vente agréé Fox Racing Shox afin de faire examiner votre fourche. Ne continuez pas à utiliser votre fourche, car vous pourriez perdre le contrôle de votre vélo, ce qui vous exposerait à des risques de blessures graves, voire fatales. Il est toutefois normal d'entendre des bruits tels que le claquement du ressort, le débit de l'huile et autres cliquetis légers.
3. Utilisez uniquement des pièces de rechange Fox Racing Shox. L'utilisation de pièces de rechange d'autres marques annulerait la garantie de la Fox 40 et risquerait également de provoquer la défaillance structurale de la fourche. Vous pourriez alors perdre le contrôle de votre vélo, ce qui vous exposerait à des risques de blessures graves, voire fatales.
4. Si vous placez le vélo dans un support pour vélo conçu pour maintenir la fourche par ses pattes, faites attention à ne pas faire pencher le vélo d'un côté ou de l'autre. Cela risquerait de provoquer la défaillance structurale de la fourche. Assurez-vous que la fourche est bien en place grâce au système de blocage rapide et que la roue arrière est maintenue. Si un vélo placé dans un support pour vélo vient à pencher d'un côté ou de l'autre ou à tomber, il est conseillé de ne pas l'utiliser avant de l'avoir fait examiner par un revendeur agréé, un centre de service après-vente ou Fox Racing Shox. En cas de défaillance d'un bras ou d'une patte de fourche, vous pourriez perdre le contrôle de votre vélo, ce qui vous exposerait à des risques de blessures graves, voire fatales.
5. La Fox 40 n'est pas équipée de catadioptrés pour la route. La Fox 40 est conçue pour les courses tout-terrain et les compétitions. Avant d'utiliser votre fourche sur des routes publiques, il convient d'installer des catadioptrés appropriés, correspondant aux normes de sécurité en vigueur.
6. La Fox 40 possède un assemblage de couronne/tube de direction. Ces pièces sont embouties en une seule opération de précision. Le remplacement d'une seule de ces pièces nécessiterait de remplacer tout l'assemblage. Ne tentez pas de retirer ou de remplacer le tube de direction indépendamment de la couronne. N'ESSAYEZ PAS D'AJOUTER DU FILETAGE AUX TUBES DE DIRECTION SANS FILET. Ne modifiez pas l'assemblage couronne/tube de direction sous peine de perdre le contrôle de votre vélo et de vous exposer à des risques de blessures graves, voire fatales.

Installation

La Fox 40 est proposée dans deux tailles de couronne supérieures différentes et s'adapte ainsi aux différentes tailles de jeu de direction. Mesurez la hauteur totale de la colonne de direction (voir la figure ci-dessous) pour déterminer la taille correcte de la couronne supérieure.

Pour des hauteurs totales comprises entre **90 et 165 mm**, votre Fox 40 doit être équipée de la **couronne supérieure de taille petite à large**.

Pour des hauteurs totales comprises entre **165 et 181 mm**, votre Fox 40 doit être équipée de la **couronne supérieure de taille extra large**.

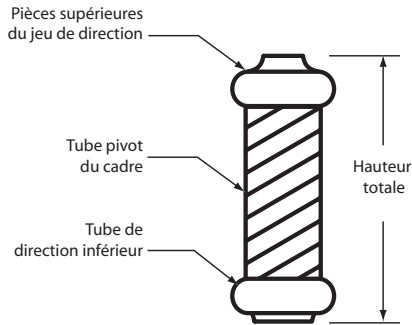

L'installation de la Fox 40 doit être effectuée par un mécanicien cycliste professionnel. Les fourches mal installées sont dangereuses ; elles peuvent vous faire perdre le contrôle de votre vélo, ce qui vous exposerait à des risques de blessures graves, voire fatales. La Fox 40 est assemblée de manière à ce que la couronne inférieure soit positionnée à 176,4 mm en dessous du sommet des tubes supérieurs. La couronne inférieure est placée de façon à offrir un dégagement de 6 mm entre la base de la couronne et le sommet d'un pneu de 2,80 po lors d'une compression totale. **Ne déplacez pas la couronne inférieure.**

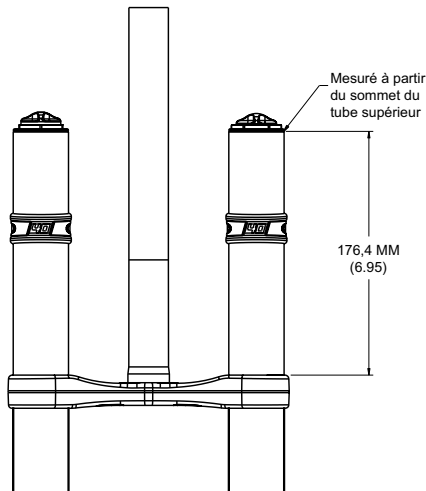

1. **Démontage de la fourche et installation de la bague de couronne :** placez le vélo sur un support à vélo. Retirez la fourche existante du vélo. Enlevez la bague de couronne de la fourche existante à l'aide d'un outil de démontage de bague de couronne. Installez-la ensuite sur la Fox 40 à l'aide d'un outil de montage de bague de couronne. La bague de couronne doit être bien appuyée contre la surface supérieure de la couronne inférieure.

Remarque : si le tube de direction est éraflé ou entaillé, il convient de remplacer l'assemblage couronne/tube de direction. Un tube de direction comportant des éraflures ou des entailles risquerait de défaillir prématurément entraînant une perte de contrôle du vélo, ce qui vous exposerait à des risques de blessures graves, voire fatales.

2. **Coupez le tube de direction à la longueur appropriée** : installez la fourche sur le vélo avec l'ensemble des pièces du jeu de direction et la couronne supérieure. La face de la couronne supérieure comportant les convexités les plus profondes doit être dirigée vers le bas. Après avoir éliminé tout mouvement indésirable dans le jeu de direction, serrez légèrement le boulon de pincement du tube de direction de la couronne supérieure avec une clé hexagonale de 5 mm. Installez les bagues de hauteur du jeu de direction (pas obligatoire) et la potence sur le tube de direction, puis serrez légèrement le(s) boulon(s) de pincement de la potence. Marquez le tube de direction au niveau du rebord supérieur de la potence. Enlevez la Fox 40 du vélo et coupez le tube de direction à 3 mm en dessous de la marque. Ce dégagement de 3 mm permet d'installer le capuchon de la potence pour comprimer légèrement le jeu de direction et éliminer tout mouvement indésirable. Utilisez une lime plate pour ébarber les bords intérieur et extérieur supérieurs du tube de direction qui vient d'être coupé.

3. **Installez l'écrou étoilé fileté et les butées du jeu de direction** : à l'aide d'un d'outil d'installation d'écrou étoilé fileté, placez l'écrou dans le tube de direction pour qu'il soit situé entre 4 et 8 mm en dessous du rebord supérieur du tube de direction. Installez une butée de jeu de direction sur chaque tube supérieur et placez-les au centre de ceux-ci.

4. **Installez la fourche sur le vélo** : installez la Fox 40 sur le vélo avec l'ensemble des pièces du jeu de direction et la couronne supérieure. Installez la potence, le capuchon de potence et le boulon M6 du capuchon de la potence. Les trois boulons de la couronne supérieure étant dévissés, serrez légèrement le boulon du capuchon de la potence pour éliminer le jeu du système afin qu'il tourne librement sans retenue ou sans mouvement indésirable. À l'aide d'une douille hexagonale de 5 mm et d'une clé dynamométrique, serrez les trois boulons de la couronne supérieure à un couple de 339 N-cm (voir la figure ci-dessous). Vérifiez que le couple des quatre boulons de la couronne inférieure est de 339 N-cm. **NE SERREZ PAS TROP les boulons de pincement. Un serrage excessif pourrait endommager les boulons, fissurer la couronne ou endommager les filetages, entraîner une défaillance de la fourche et une perte de contrôle du vélo qui pourrait entraîner des blessures graves ou même fatales.**

Dimensions maximales des pneus

5a. **Dimensions maximales des pneus** : la Fox 40 est compatible avec des pneus pouvant aller jusqu'à une largeur de 2,8 po. La méthode suivante vous permettra de vérifier que le dégagement est suffisant pour les pneus dont les dimensions dépassent 26 po x 2,6 po. Montez et gonflez le pneu sur la jante, puis notez les trois mesures suivantes :

Diamètre maximal au sommet du pneu = 694 mm = 27,3 po

Diamètre maximal au bord du pneu = 670 mm = 26,4 po

Largeur maximale du pneu = 71 mm = 2,8 po

N'utilisez pas de pneu dont l'une des dimensions dépasserait les mesures indiquées ci-dessus. L'utilisation de pneus dépassant les dimensions ci-dessus est DÉCONSEILLÉE et pourrait entraîner des blessures graves ou même fatales.

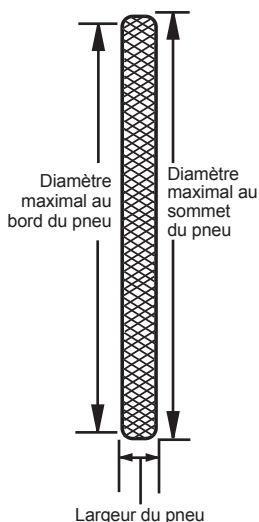
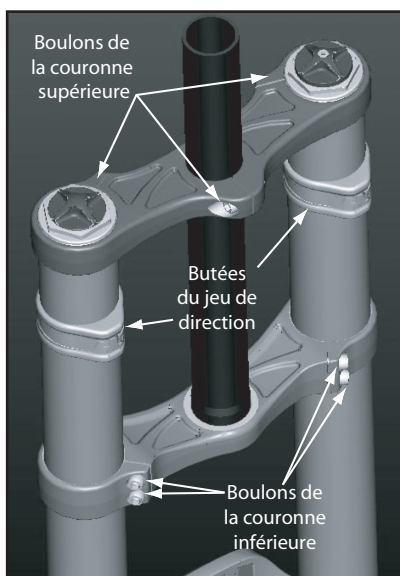

5b. Installation de la roue avant :

- Dévissez les quatre boulons de pincement de l'axe sur le bras inférieur avec une clé hexagonale de 5 mm.
- Avec une clé hexagonale de 5 mm, tournez dans le sens inverse des aiguilles d'une montre pour dévisser et retirer l'axe.
- Installez la roue avant sur les pattes, et l'axe sur le bras inférieur.
- À l'aide d'une clé hexagonale de 5 mm, tournez dans le sens des aiguilles d'une montre et serrez légèrement l'axe sur le bras inférieur à un couple de 215 N-cm (19 in-lb).
- Serrez les deux boulons de pincement de la patte gauche à un couple de 215 N-cm (19 in-lb).
- Comprimez la fourche sur le vélo une ou deux fois pour laisser le côté droit de la patte flotter et se placer dans son point de faible friction. Serrez les deux boulons de pincement de la patte droite à un couple de 215 N-cm (19 in-lb).

6. Alignement du guidon et serrage des boulons de la potence : placez le vélo sur le sol et asseyez-vous dessus pour aligner le guidon par rapport à la roue avant. Serrez les boulons de pincement de la potence et les attaches selon les spécifications du fabricant de la potence. Vérifiez que les boulons de pincement du guidon sont serrés au couple recommandé dans les spécifications du fabricant de la potence.

7. Réglage de la position des butées du jeu de direction : réglez la hauteur et l'angle des butées du jeu de direction sur les tubes supérieurs pour obtenir l'angle de pivotement maximal et protéger le cadre et les tubes supérieurs contre les dommages pouvant être occasionnés par une chute. En fonction de la forme et de la taille des tubes du cadre, la partie la plus haute de la butée devra peut-être entrer en contact avec les tubes du cadre (voir la figure à la page 43).

Installation des freins à disque

8. Installation des freins à disque : la Fox 40 est uniquement compatible avec les freins à disque DH dont le diamètre du rotor va de 200 à 205 mm. La Fox 40 peut être utilisée avec des systèmes de freins DH mécaniques ou hydrauliques

Avertissement : ne modifiez JAMAIS le bras inférieur et n'utilisez pas des freins sur jante de type cantilever.

Le schéma de fixation du disque de la Fox 40 requiert :

- Étrier XC
- Monture d'étrier XC pour schéma de montage XC international
- Rotor de taille DH (200 à 205 mm de diamètre extérieur)

a. Installez le système de freins à disque DH selon les spécifications du fabricant du frein à disque. Veillez à serrer l'ensemble des attaches et boulons selon les recommandations du fabricant. Consultez le manuel fourni avec vos freins à disque pour prendre connaissance des procédures d'installation adéquates. Il est conseillé d'installer des patins de frein à disque NEUFS pour que l'alignement soit correct et pour minimiser le frottement.

b. Achetez le flexible du frein (pour freins à disque hydrauliques) ou la gaine du câble de frein (pour freins à disque mécaniques) à partir de l'étrier, en direction de l'intérieur du bras inférieur. Assemblez les pièces du guide du flexible de frein comme indiqué dans la figure ci-dessous. Coupez le flexible de frein ou la gaine du câble de frein à la bonne longueur et procédez à l'assemblage en fonction des spécifications du fabricant des freins à disque. Serrez la vis avec une clé hexagonale de 2,5 mm à un couple de 90 N-cm (8 in-lb). Testez les freins en terrain plat afin de vous assurer de leur bon fonctionnement.

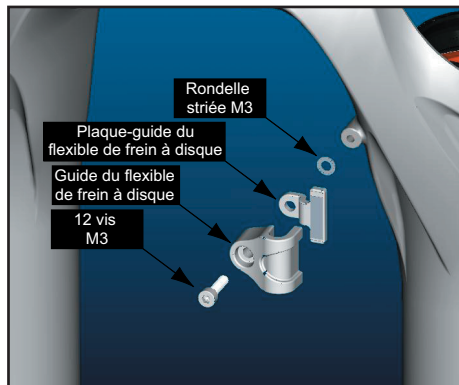

Instructions de configuration générale

Terminologie des fourches

Débattement : compression de la fourche.

Affaissement : compression de la fourche lorsque le cycliste s'assied sur le vélo en position de conduite normale.

Amortissement de la compression : contrôle la vitesse de compression de la fourche.

Amortissement du rebond : contrôle la vitesse de détente de la fourche.

Précontrainte : force initiale imposée au ressort.

Raideur du ressort : force requise pour comprimer le ressort de 2,5 cm.

Mesure et réglage de l'affaissement

Pour optimiser la performance de votre fourche, il est nécessaire de régler et d'ajuster l'affaissement.

L'affaissement représente la compression de la fourche lorsque le cycliste est assis sur le vélo. Généralement, cela correspond à 15-25 % du débattement total.

1. Installez une attache de câble qui ne frotte que légèrement sur le tube supérieur et poussez-la vers le bas jusqu'à ce qu'elle repose sur le joint de la fourche. Asseyez-vous avec précaution sur le vélo et placez-vous en position normale. La fourche doit se comprimer légèrement. Descendez de vélo en faisant attention à ne pas comprimer plus la fourche. Mesurez la distance séparant le joint de l'attache de câble. Cette mesure vous donne l'affaissement de votre fourche.

2. Comparez votre mesure d'affaissement avec les valeurs d'affaissement de la Fox 40 listées dans le tableau ci-dessous.

Si votre valeur d'affaissement est inférieure aux mesures figurant dans le tableau, tournez le bouton de réglage de la précontrainte d'un (1) tour complet dans le sens inverse des aiguilles d'une montre. Mesurez à nouveau l'affaissement et recommencez le réglage si nécessaire.

Si votre valeur d'affaissement est supérieure aux mesures figurant dans le tableau, tournez le bouton de réglage de la précontrainte d'un (1) tour complet dans le sens des aiguilles d'une montre. Mesurez à nouveau l'affaissement et recommencez le réglage si nécessaire. Si vous ne réussissez pas à obtenir une valeur d'affaissement correcte en tournant le bouton de réglage de la précontrainte, reportez-vous au guide de réglage des ressorts ci-dessous.

Réglage du ressort

Référez-vous au guide de réglage des ressorts de la fourche Fox 40 ci-dessous pour savoir s'il est nécessaire de modifier la raideur de vos ressorts. **Il est possible de régler la Fox 40 en ajustant uniquement le ressort hélicoïdal du côté gauche.** Le ressort hélicoïdal comporte un code de couleur sur l'une de ses extrémités. Consultez le tableau pour choisir le ressort correspondant à votre poids.

Guide de réglage de ressort pour la Fox 40

Débattement	Affaissement de 15 à 25 %
6,0 in. (152mm)	0,9 - 1,5 in. (23-38 mm)
6,5 in. (165mm)	1,0 - 1,6 in. (25-41 mm)
7,0 in. (178mm)	1,1 - 1,8 in. (27-45 mm)
7,5 in. (191mm)	1,1 - 1,9 in. (29-48 mm)
8,0 in. (203mm)	1,2 - 2,0 in. (30-51 mm)

Symptôme	Prenez la mesure suivante :
Affaissement trop important et bouton de réglage de précontrainte tourné à fond dans le sens des aiguilles d'une montre.	Remplacez le ressort par un ressort plus dur.
Résistance à la compression trop faible durant l'utilisation.	Remplacez le ressort par un ressort plus dur.
Affaissement trop faible et bouton de réglage de précontrainte tourné à fond dans le sens inverse des aiguilles d'une montre.	Remplacez le ressort par un ressort moins dur.
La fourche est dure et n'utilise jamais le débattement maximal.	Remplacez le ressort par un ressort moins dur.

No de pièce Fox	Raideur du ressort	Code de couleur	Poids du cycliste (kg)
039-05-020	339 N-cm (30 lb/in)	Noir	<40-54
039-05-021	395 N-cm (35 lb/in)	Pourpre	54-68
039-05-032	452 N-cm (40 lb/in)	Bleu	68-82
039-05-023	508 N-cm (45 lb/in)	Vert	82-95
039-05-024	565 N-cm (50 lb/in)	Jaune	95-108+

Changement du ressort hélicoïdal

- Dégagez et retirez le capuchon de protection recouvrant la précontrainte à l'aide d'une clé à douille à 6 pans de 32 mm. Enlevez les bagues de hauteur noires (4 bagues pour un débattement de 203 mm, 3 pour un débattement de 191 mm, 2 pour un débattement de 178 mm, 1 pour un débattement de 165 mm et 0 pour un débattement de 152 mm). Comprimez légèrement la fourche et retirez le ressort hélicoïdal. Il peut être nécessaire de soulever fermement le ressort pour le dégager de la tige du plongeur. Essayez le ressort avec un chiffon et vérifiez le code de couleur.
- Installez le nouveau ressort en le laissant tomber dans le tube supérieur. Installez les bagues, puis serrez le capuchon de protection à un couple de 18,6 Nm.
- Mesurez et réglez l'affaissement comme indiqué ci-dessus.

Instructions de réglage de l'amortissement

Réglage du rebond

L'amortissement du rebond contrôle la vitesse à laquelle la roue revient en position après un mouvement de compression. Le rebond peut être ajusté en fonction des préférences personnelles de chacun et varie selon la précontrainte du ressort, la raideur du ressort et le style du cycliste. Le régleur de rebond est le bouton rouge situé au sommet du bras de fourche droit. Le régleur pivote sur une étendue d'environ 15 crans d'une butée à l'autre. Il est réglé en usine sur le cran 9 à partir de la position extrême droite.

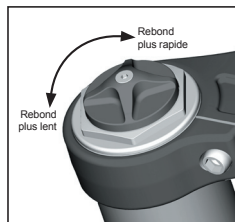

Réglage du rebond de la Fox 40		
Régleur	Réglage trop faible (-)	Réglage trop fort (+)
Régleur de rebond	<ul style="list-style-type: none"> - Perte de traction et de contrôle - Course cahoteuse 	<ul style="list-style-type: none"> - La roue ne « colle » pas au terrain - La fourche s'affaisse sur les bosses - La fourche est raide

Réglage de la compression haute vitesse

L'amortissement de la compression haute vitesse contrôle la force nécessaire pour induire le débattement maximal et la manière dont la roue réagit à une bosse. Le régleur haute vitesse est le plus gros des deux boutons bleus situés à la base du bras de fourche droit. Ce régleur pivote sur une étendue d'environ 15 crans d'une butée à l'autre. Il est réglé en usine sur la position 0 détendue.

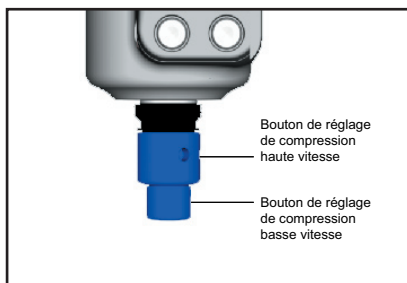

Réglage de la compression RC2			
Régleur	Type de bosse	Réglage trop faible (-)	Réglage trop fort (+)
Régleur de compression pour vitesse réduite		<ul style="list-style-type: none"> - Plongée excessive durant le freinage - Course cahoteuse 	Pas de traction dans des conditions de faible adhérence
Réglage de la compression haute vitesse		<ul style="list-style-type: none"> - Compression maximale lors du passage sur bosses aigues - Compression violente sur les déclivités et les trous importants 	<ul style="list-style-type: none"> - La conduite est raide et la traction mauvaise - Débattement trop faible

Fonction spéciale « Boost » du régleur de compression haute vitesse

Ce régleur est équipé d'un réglage de « boost » lorsque le bouton est tourné à fond dans le sens des aiguilles d'une montre. Cette position offre une force de résistance aux bosses accrue, bien au delà de l'étendue linéaire du régleur.

Remarque : le bouton de compression haute vitesse permet l'insertion d'une clé hexagonale de 3 mm, ou d'un outil similaire, pour tourner ce bouton. Ne serrez pas trop le bouton « Boost ».

Réglage de compression basse vitesse

L'amortissement de la compression à basse vitesse contrôle l'influence des transferts de poids du cycliste et le comportement du vélo durant le freinage. Le régleur basse vitesse est le plus petit des deux boutons bleus situés à la base du bras de fourche droit. Ce régleur pivote sur une étendue d'environ 17 crans d'une butée à l'autre. Il est réglé en usine sur la position 0 détendue.

Système de compression hydraulique

La Fox 40 R et la RC2 sont équipées d'un système hydraulique de contrôle de la compression en instance de brevet. Cette fonction peut être ajustée à l'intérieur de la cartouche par un centre de service après-vente Fox. Elle est réglée en usine sur la position moyenne.

Avertissement : ne tentez pas de démonter le système de cartouche scellée de la Fox 40 R ou de la RC2 à moins d'être un centre de service après-vente agréé Fox Racing Shox et d'être équipé des outils appropriés.

À vérifier avant chaque course

1. Vérifiez que les boulons de pincement de l'axe de 20 mm et de la couronne sont correctement ajustés et serrés.
2. Nettoyez l'extérieur de la fourche avec du savon et de l'eau, puis essuyez-la avec un chiffon doux et sec. Ne vaporisez pas d'eau directement sur la jonction joint/tube supérieur. NE NETTOYEZ PAS VOTRE FOURCHE AVEC UN DISPOSITIF DE LAVAGE À HAUTE PRESSION.
3. Examinez tout l'extérieur de la fourche pour vous assurer qu'il n'est pas endommagé. N'utilisez pas la fourche si une pièce extérieure est endommagée. Veuillez contacter votre revendeur local ou Fox Racing Shox afin de faire examiner et réparer votre fourche.
4. Vérifiez le réglage du jeu de direction. Si la direction a du jeu, ajustez-la conformément aux instructions du fabricant.
5. Vérifiez que les câbles ou les flexibles de frein sont correctement acheminés et maintenus en place.
6. Vérifiez que les freins avant et arrière fonctionnent correctement sur un terrain plat.

Modification du débattement

Le débattement de la Fox 40 peut être ajusté de 203 à 152 mm par incréments de 1,2 mm en réarrangeant les 4 bagues de hauteur internes situées sur le côté gauche de la fourche. Le débattement peut être modifié en 15 minutes environ si l'on utilise les outils et l'huile appropriés.

Les outils et produits suivants sont nécessaires : une douille de 32 mm à 6 pans, une clé dynamométrique, un maillet en caoutchouc, un petit tournevis et un bac à huile.

Quantité	No de pièce	Référence de pièce
1	025-03-004-A	Bouteille d'un litre de fluide de suspension Fox (viscosité 7)
1	241-02-002-C	Rondelle de compression

1. Il n'est pas nécessaire de démonter la fourche du vélo pour modifier le débattement. Placez le vélo ou la fourche dans un support à vélo. À l'aide d'une clé à douille de 32 mm, retirez le capuchon de protection de la précontrainte se trouvant sur le côté gauche. (4 bagues pour 203 mm/8", 3 bagues pour 191 mm/7,5", 2 bagues pour 178 mm/7", 1 bague pour 165 mm/6,5", 0 bague pour 152 mm/6")

2. À l'aide d'une clé à douille de 10 mm, dévissez de 6 tours l'écrou inférieur se trouvant sur le côté gauche. Placez un bac de récupération d'huile propre sous le côté gauche de la fourche. Tapotez sur l'écrou inférieur avec un marteau à tête en plastique pour dégager la tige du plongeur du bras inférieur. Dévissez et retirez l'écrou inférieur et la rondelle de compression. Appuyez sur la tige en poussant vers le haut avec un tournevis mince et laissez l'huile s'écouler.

3. Comprimez la fourche et sortez l'assemblage ressort hélicoïdal/tige du plongeur du sommet du tube supérieur gauche. Retirez le ressort hélicoïdal de l'assemblage du plongeur.

4. À partir du diagramme ci-dessous, déterminez le nombre de bague(s) de hauteur qui doivent être placées sur la tige du plongeur pour obtenir le débattement désiré. Faites coulisser le guide de ressort négatif noir pour l'éloigner de l'embase de la tête de la tige en aluminium du plongeur. Insérez et fixez le nombre correct de bagues de hauteur sur la tige du plongeur, puis insérez le guide du ressort négatif noir contre les bagues.

Réglage du débattement	Nombre de bagues de hauteur sous le capuchon de protection	Nombre de bagues sur la tige du plongeur
203 mm	4	0
191 mm	3	1
178 mm	2	2
165 mm	1	3
152 mm	0	4

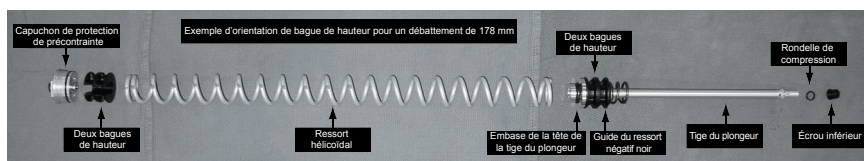

5. Insérez et fixez le ressort hélicoïdal sur l'assemblage de la tige du plongeur. Installez l'assemblage ressort hélicoïdal/tige du plongeur dans l'ouverture supérieure du tube supérieur gauche. Installez le nombre correct de bagues au sommet du ressort hélicoïdal et vissez le capuchon de protection sur le tube supérieur.

6. Retirez le vélo du support et placez-le à l'envers. À l'aide d'un tournevis fin et en faisant coulisser le bras inférieur vers le haut ou vers le bas, poussez et alignez la tige du plongeur pour qu'elle soit alignée et qu'elle passe au travers de l'ouverture située dans le bras inférieur. Une fois la tige alignée, poussez le bras inférieur vers le bas et installez la rondelle de compression et l'écrou inférieur. À l'aide d'une clé à douille de 10 mm et d'une clé dynamométrique, serrez l'écrou inférieur à un couple de 5,6 Nm.

7. Retournez le vélo en mettant son côté droit vers le haut et replacez-le sur le support. Enlevez le capuchon de protection de précontrainte gauche et versez 40 cc de fluide de suspension Fox (viscosité 7). Installez et serrez le capuchon de protection de précontrainte à un couple de 18,6 Nm.

8. Après avoir modifié le débattement, compressez la fourche à plusieurs reprises et vérifiez que tout fonctionne correctement avant d'utiliser le vélo (le débattement ne doit pas avoir de jeu). Si vous observez du jeu dans la fourche ou si elle fait des bruits étranges, démontez-la, vérifiez que les quatre bagues de hauteur se trouvent dans la fourche et qu'elles sont correctement orientées afin d'obtenir le débattement désiré.

Fréquence d'entretien

La performance, la sécurité et la durée de vie de la Fox 40 dépendent de l'entretien. Augmentez la fréquence de vos opérations d'entretien si vous utilisez votre Fox 40 dans des conditions extrêmes.

Remarque : tout au long de ce manuel, il est fait mention des côtés gauche et droit de la fourche selon la perspective du cycliste assis sur le vélo.

Les intervalles de maintenance de la Fox 40 doivent être réguliers, comme indiqué ci-dessous :

Article	À chaque sortie	Toutes les 25 heures	Toutes les 100 heures	Une fois par an ou toutes les 200 heures	Instructions à la page
Lavez et séchez l'extérieur	X				45
Nettoyez et inspectez les joints racleurs/ lubrifiez les anneaux en mousse		X			47
Inspectez les douilles			X		48
Vidangez l'huile				X	48
Change oil				X	49

Outils et produits d'entretien

Outils et produits requis	Couple de serrage	Nécessaire pour :
Lunettes de sécurité	s/o	Protection oculaire
Seau/Bac de récupération	s/o	Changement de l'huile et / ou du débattement
Essuie-tout et/ou chiffons	s/o	Absorption de l'huile et des fluides
Marteau/mailette à tête en plastique	s/o	Tapotage des tiges inférieures
Clé dynamométrique (N-m)	s/o	Serrage des fixations
Fox Suspension Fluid (fluide de suspension Fox)	s/o	Vidange de l'huile et/ou modification du débattement (toutes les fourches)
Clé de 32 mm à 6 pans	1864 N-cm (165 in-lb)	Capuchons de protection
Clé à fourche ou à douille de 10mm	565 N-cm (50 in-lb)	Écrou inférieur gauche
Clé à fourche ou à douille de 15 mm	565 N-cm (50 in-lb)	Écrou inférieur droit
Clé à douille ou clé hexagonale de 5mm	339 N-cm (30 in-lb) 215 N-cm (19 in-lb)	Boulons de pincement de couronne, axe et boulons de pincement d'axe
Clé à douille ou clé hexagonale de 2 mm	124 N-cm (11 in-lb) 45 N-cm (4 in-lb)	Bouton de rebond (R et RC2) boutons de compression haute et basse vitesse (RC2 uniquement)

Joint et anneaux en mousse

Les fourches FOX FORX comportent un système d'étanchéité conçu pour que le mouvement de votre fourche soit régulier, quelles que soient les conditions. Le système est composé de deux parties : le joint de la fourche et l'anneau en mousse. Le joint de la fourche comporte un joint racleur dont la forme est brevetée, qui empêche la saleté de pénétrer dans la fourche et l'huile d'en sortir. L'anneau en mousse se trouve juste en dessous du joint de la fourche. Il est saturé d'huile et graisse le tube supérieur à chacun de ses passages. Cela permet à la fourche de se comprimer et décompresser avec régularité. Bien que les fourches FOX FORX nécessitent un entretien minime, une vérification et un nettoyage périodiques du système d'étanchéité de la fourche est requis. Il est normal qu'une petite quantité d'huile et/ou de graisse s'accumule sur les tubes supérieurs des fourches FOX FORX. Cela est nécessaire pour permettre à la fourche de fonctionner avec régularité et pour empêcher que la saleté ne pénètre à l'intérieur. De plus, les joints de fourche sont saturés de graisse en usine. Cette graisse a tendance à migrer hors des joints au cours de la période d'ajustement. Structural Inspection

Vérification de la structure

Tubes supérieurs

Vérifiez que les tubes supérieurs ne comportent pas d'éraflures ou d'éclats, car cela pourrait prématurément user les joints et les douilles. De grosses éraflures et/ou éclats peuvent compromettre l'intégrité de ce produit. Contactez un centre de service après-vente Fox si votre Fox 40 présente l'une des conditions ci-dessus.

Couronne

Vérifiez que les couronnes inférieure et supérieure ne sont pas endommagées, déformées ou fissurées. Contactez un centre de service après-vente Fox si l'une des conditions ci-dessus est présente.

Bras inférieur

Vérifiez que le bras inférieur n'est pas endommagé dans la région de l'arceau, des sections des tubes, des montures de freins à disque et des pattes soutenant l'axe transversal. Vérifiez également qu'il ne comporte pas de fissures ou d'écaillage de la peinture, qui pourrait être une indication de dommage dans la structure. Inspectez les pattes en utilisant la méthode suivante :

L'axe étant en place, serrez les boulons de pincement au couple approprié (2,1 Nm). Un espace doit être présent sur la partie inférieure des pattes. Si aucun espace n'existe et que les surfaces sont en contact, ceci indique que les boulons ont été trop serrés. Le matériau de cette section pourrait avoir été endommagé à cause d'un serrage trop important des boulons de pincement. Contactez un centre de service après-vente Fox si votre Fox 40 présente l'une des conditions ci-dessus.

Technologie et vérification des douilles

La lubrification des fourches Fox FORX est hydrodynamique. Dans notre système, l'huile est forcée de passer par les grandes douilles fendues à chaque mouvement de compression. Lorsque la fourche se comprime et se décomprime, l'huile est retenue entre les douilles, les tubes supérieurs et les joints.

Les coefficients de dilatation thermique peuvent conduire les douilles à se refermer sur les tubes supérieurs, qui auront tendance à frotter et à se coincer durant le fonctionnement normal. Il est important que les douilles aient assez d'espace afin que la fourche ne se coince pas en cours de fonctionnement.

Les tolérances dimensionnelles et géométriques permettent de vérifier que les pièces fonctionneront/s'embôteront au cours du processus de fabrication. Les dimensions des douilles sont vérifiées avant et après l'installation. Les douilles nécessitent un dégagement diamétrique entre 0,0375- 0,225 mm.

Test en magasin

Lorsque vous êtes en position d'arrêt en freinant avec le frein avant et que vous comprimez et décomprimez la fourche, les douilles et le tube supérieur ne sont séparés que par une petite quantité de graisse. Il est possible que les douilles aient un petit peu de jeu. Les douilles d'une fourche doivent avoir de l'espace pour pouvoir fonctionner correctement. Un dégagement trop réduit sera la cause de frottement, coincement ou défaillance des douilles à chaud.

Test sur le terrain

Lors de conditions de course normales, la lubrification hydrodynamique se produit lorsque le tube supérieur est complètement séparé de la douille par une fine couche d'huile. Les caractéristiques d'une lubrification hydrodynamique sont un taux de frottement très bas et des douilles et une tige inusables, car les douilles ne sont pas en contact avec le métal. En cas de lubrification hydrodynamique normale, le dégagement des douilles passera inaperçu.

Il convient d'examiner les douilles une fois par an pour s'assurer qu'elles ne sont pas excessivement usées. Si un jeu d'avant en arrière excessif est détecté entre les tubes supérieurs et les bras inférieurs, contactez un centre de service après-vente agréé Fox ou Fox Racing Shox pour de plus amples instructions. Attrapez les bras inférieurs au niveau des pattes de l'axe, puis poussez la fourche tout droit, en direction de la roue arrière. Tirez-la ensuite vers vous. Saisissez la fourche par la jonction tube supérieur/joint et répétez la procédure. Si vous remarquez un jeu excessif, reportez-vous à la page 53 et contactez Fox Racing Shox ou un centre de service après-vente agréé Fox Racing Shox.

Vidange de l'huile

Les outils et les produits suivants sont nécessaires : une douille de 32 mm à six pans, une clé à fourche ou une douille de 10 mm, une douille profonde de 15 mm à 6 pans, une clé dynamométrique, une clé hexagonale de 2 mm, un maillet en caoutchouc, un petit tournevis, un bac à huile, des chiffons propres non pelucheux.

Quantité	No de pièce	Référence de pièce
1	025-03-004-A	Bouteille d'un litre de fluide de suspension Fox (viscosité 7)
1	241-02-002-C	Rondelle de compression de 8 mm
1	241-01-011	Rondelle de compression de 13 mm

La vidange de l'huile de la fourche Fox 40 RC ou RC2 consiste à changer le bain d'huile du bras inférieur dans chaque bras. Ce changement de bain d'huile peut être effectué avec les outils d'un usage courant listés ci-dessus. Il n'est pas nécessaire de démonter la fourche du vélo. Cet entretien ne nécessite pas le démontage de la cartouche scellée R ou RC2.

Avertissement : ne tentez pas de démonter le système de cartouche scellée du Fox 40 R ou RC2 à moins d'être un centre de service après-vente agréé FOX Racing et d'être équipé des outils appropriés.

1. Placez le vélo ou la fourche dans un support. Enlevez l'étrier de frein à disque du bras inférieur et fixez-le au guidon ou au cadre. À l'aide d'une clé hexagonale de 5 mm, dévissez les quatre boulons de pincement de l'axe. À l'aide d'une clé hexagonale de 5 mm, dévissez l'axe de cinq tours complets dans le sens inverse des aiguilles d'une montre et enlevez-le du bras inférieur. Enlevez la roue avant du vélo.

2. Placez un bac de récupération d'huile propre sous le côté gauche de la fourche. À l'aide d'une clé à fourche ou d'une douille de 10 mm, dévissez l'écrou inférieur de six tours complets. Tapotez sur l'écrou inférieur avec un marteau à tête en plastique pour dégager la tige du plongeur du bras inférieur. Dévissez et retirez l'écrou inférieur et la rondelle de compression de 8 mm. Tirez le bras inférieur vers le bas jusqu'à ce qu'il s'arrête. Laissez l'huile s'écouler dans le bac de récupération.

3. (RC2 uniquement) Sur une fourche 40 RC2, dévissez et enlevez le capuchon noir de protection du bouton de compression. À l'aide d'une clé hexagonale de 2 mm, dévissez la vis d'environ deux tours et enlevez le bouton de réglage de compression basse vitesse. À l'aide d'une clé hexagonale de 2 mm, dévissez la vis d'environ deux tours et enlevez le bouton de réglage de compression haute vitesse. Assurez-vous que la bille de verrouillage en acier chromé de 3 mm de diamètre et le ressort de détente se trouvent dans le trou usiné du bouton de réglage de compression haute vitesse.

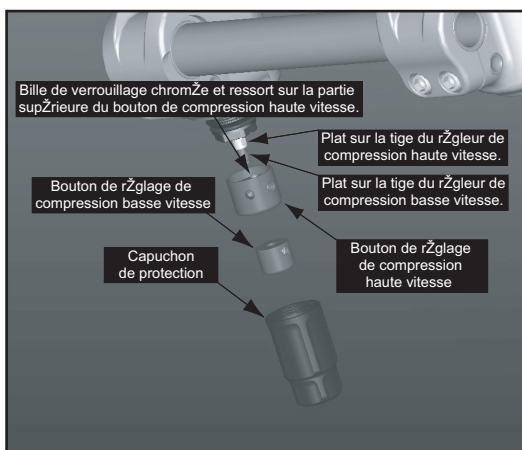

4. À l'aide d'une clé à douille profonde de 15 mm, dévissez les écrous inférieurs de quatre tours. Placez un bac de récupération d'huile sous le côté droit de la fourche. À l'aide d'une clé à douille profonde de 15 mm placée sur l'écrou inférieur (pour protéger les réglages), tapotez sur celui-ci avec un marteau en plastique pour dégager le goujon de base du bras inférieur. Enlevez l'écrou inférieur et la rondelle de compression de 13 mm du goujon et mettez-les de côté. Poussez le goujon de base vers le haut pour laisser l'huile s'écouler hors de la fourche, dans votre bac de récupération.

5. Si l'huile semble noire ou gris foncé, vous pouvez rincer les deux côtés du bras inférieur avec de l'huile propre. Pour rincer le bras inférieur, retournez la fourche à l'envers et ajoutez environ 20 cc d'huile dans chaque bras. Si la fourche ne se trouve pas sur le vélo, vous pouvez l'orienter dans toutes les positions pour faire circuler l'huile propre à l'intérieur. Laissez l'huile s'écouler dans le bac de récupération jusqu'à la dernière goutte.
6. Retournez le vélo ou la fourche à l'envers, tirez sur le bras inférieur et ajoutez 40 cc de fluide de suspension Fox (viscosité 7) dans le trou inférieur du côté droit (côté amortissement) du bras inférieur. Maintenez le bras inférieur en position verticale et ajoutez 40 cc de fluide de suspension Fox (viscosité 7) dans le trou inférieur du côté gauche (côté ressort) du bras inférieur.
7. Poussez le bras inférieur vers le bas jusqu'à ce que vous puissiez insérer une rondelle de compression de 13 mm NEUVE sur le côté droit et utilisez l'ancien écrou inférieur. Vissez l'écrou (deux ou trois tours maximum). Utilisez une douille profonde à 6 pans de 15 mm pour serrer l'écrou inférieur de la cartouche à un couple de 5,6 Nm.
8. Poussez le bras inférieur plus profondément pour que le goujon du plongeur situé sur le côté gauche de la fourche passe au travers du trou dans le bras inférieur. Il est possible que vous deviez utiliser un tournevis fin pour déplacer et aligner la tige du plongeur et la faire passer au travers du trou du bras inférieur. Installez une rondelle de compression NEUVE de 8 mm et utilisez l'ancien écrou inférieur. Vissez l'écrou (deux ou trois tours maximum). À l'aide d'une douille de 10 mm, serrez l'écrou inférieur du plongeur à un couple de 5,6 Nm.
9. (RC2 uniquement) Placez le côté droit du vélo vers le haut. Examinez les deux tiges des régleurs de compression situées à la base de l'amortisseur de droite. Si vous ne pouvez pas trouver les deux plats, faites tourner doucement la tige du régleur à l'aide de pinces à bec effilé (voir la figure à la page 14). À l'aide d'une clé hexagonale de 2 mm, alignez et installez le bouton RC2 de réglage de compression haute vitesse pour que la vis serre le plat situé sur la tige. Assurez-vous que le ressort de détente et la bille de verrouillage en acier chromé se trouvent dans la partie supérieure du trou usiné. Assurez-vous de ne pas trop serrer ce bouton pour qu'il ne se bloque pas. Alignez et installez le bouton RC2 de réglage de compression basse vitesse pour que la vis de serrage entre en contact avec le plat situé sur la tige. Le couple pour les deux boutons de compression est de 0,45 Nm. Tournez les boutons pour vous assurer qu'ils tournent librement et installez le capuchon de protection RC2.
10. Essayez le bras inférieur. Réinstallez l'étrier de frein à disque et serrez les attaches selon les spécifications du fabricant du frein à disque. À l'aide d'une clé hexagonale de 5 mm et d'une clé dynamométrique, réinstallez la roue avant, vissez l'axe et serrez-le à un couple de 2,1 Nm. Serrez les deux boulons de pincement gauches de l'axe à un couple de 2,1 Nm. Comprimez la fourche à plusieurs reprises pour que le côté droit de la fourche se place dans son point de friction le plus faible. Serrez les deux boulons de pincement droits de l'axe à un couple de 2,1 Nm. Maintenant, allez faire un tour !

Conseils techniques (Gourou technique):

Entreposez la bicyclette à l'envers. Cette position permet à l'huile d'imbibber les anneaux en mousse afin qu'ils soient graissés et prêts pour votre prochaine course.

1. Des petites encoches se trouvent aux abords des joints de la fourche. Dégagez avec précaution le joint des bras inférieur de la fourche en faisant levier avec un petit tournevis à lame plate. Une fois que cela est fait, surélevez-les jusqu'à la couronne des tubes supérieurs. Il est conseillé de recouvrir le bout du tournevis avec du ruban adhésif ou un autre matériau afin de ne pas risquer d'endommager la peinture.
2. Enroulez un chiffon propre autour de la jonction des tubes supérieurs et des bras inférieurs. Ce procédé empêchera la saleté de pénétrer dans la fourche durant le nettoyage des joints.
3. Essayez le diamètre extérieur du joint à l'aide d'un chiffon. Essayez-le jusqu'à ce qu'il soit propre.
4. Retirez les chiffons et examinez les anneaux en mousse qui sont visibles juste à l'intérieur des bras inférieurs. Ils doivent être saturés d'huile et ne doivent pas contenir de la saleté ou des débris. Si les anneaux en mousse sont secs, lubrifiez-les en les saturant de fluide de suspension Fox.
5. Essayez les tubes supérieurs et faites glisser les joints vers le bas des bras inférieurs. Appuyez avec précaution sur les joints pour les mettre en place. Vous pouvez utiliser un tournevis à lame plate pour appuyer à la jonction du tube supérieur et de l'arceau de la fourche. Il est conseillé de recouvrir le bout du tournevis avec du ruban adhésif ou un chiffon afin de ne pas risquer d'endommager le joint. Vérifiez que le joint est bien appuyé contre la surface supérieure du bras inférieur.
6. Essayez le surplus d'huile, puis compressez et décompressez la fourche plusieurs fois pour vous assurer de son bon fonctionnement.

Service après-vente et garantie

Le service après-vente de Fox Racing Shox vous répondra dans un délai de 48 heures*, pour autant que les mesures suivantes soient prises.

1. Aux États-Unis, contactez Fox Racing Shox au numéro 800.369.7469 ou un centre de service après-vente agréé afin de recevoir un numéro d'autorisation de renvoi et de vous faire indiquer une adresse postale. En dehors des États-Unis, contactez le centre international de service après-vente approprié. Référez-vous à la liste figurant au dos de ce manuel, visitez notre site Internet www.foxracingshox.com ou contactez Fox Racing Shox afin de déterminer quel est le centre le plus proche de chez vous.
2. Pour bénéficier de la garantie, une preuve d'achat satisfaisante doit être présentée.
3. Indiquez clairement sur le paquet votre adresse et le numéro d'autorisation de renvoi qui vous a été attribué, et envoyez-le en port payé à Fox Racing Shox ou à votre centre international de service après-vente.
4. Accompagnez votre envoi d'une note d'explication décrivant le problème rencontré, le vélo utilisé (fabricant, modèle et année), le type de produit Fox et la raideur du ressort. Indiquez votre adresse et votre numéro de téléphone.

Garantie

Votre fourche est garantie pour une durée d'un an (deux ans dans les pays membres de l'UE) à partir de la date d'achat du vélo ou de la fourche. Lorsque la garantie est invoquée, la fourche doit impérativement être accompagnée d'une copie de la facture d'achat. La décision de faire valoir la garantie est à la seule discrétion de Fox Racing Shox. La garantie couvre exclusivement les défauts dus à la main-d'œuvre et aux matériaux. La durée de la garantie et les lois peuvent varier d'un État à l'autre et/ou d'un pays à l'autre. Les pièces, les composants et les assemblages subissant l'usure normale ne sont pas couverts par cette garantie.

Fox Racing Shox se réserve le droit de faire valoir ou non cette garantie.

Si la cause des dommages figure dans la liste suivante, la garantie est invalidée :

Installation de pièces ou d'accessoires dont la qualité n'est pas équivalente à celle de pièces authentiques Fox Racing Shox.

Contrainte anormale, négligence, abus et/ou utilisation inappropriée.

Domage dû à un accident et/ou à une collision.

Modification des pièces d'origine.

Manque d'entretien approprié.

Domages ou perte du colis au cours du transport (nous recommandons d'assurer le colis pour la totalité de sa valeur).

Parties intérieures et extérieures endommagées par un trajet de câble inadéquat, des cailloux, des chocs ou une installation incorrecte.

Vidanges qui ne sont pas effectuées par Fox Racing Shox ou par un centre de service après-vente agréé.

Sont exclus de cette garantie :

Les pièces remplacées en raison de l'usure normale et/ou d'un entretien de routine.

Pièces subissant l'usure normale et/ou devant être régulièrement entretenues :

Douilles

Joint

Fluides de suspension

Pattes

Jupes de freins à disque

Fox Racing Shox n'offre aucune autre garantie d'aucune sorte, expresse ou implicite. Fox Racing Shox ré-cause et exclut de la présente garantie toutes les garanties implicites de qualité marchande et d'adéquation à un usage particulier dépassant les obligations et les limites temporelles figurant dans la présente garantie.

Questions et réponses concernant la garantie

Q. Quels frais pourront m'être imputés durant la période de garantie ?

A. Le consommateur est responsable de tous les frais liés à l'entretien, aux réparations non couvertes par la garantie, aux dommages dus à un accident ou à une collision, à la vidange, aux joints, douilles et réducteurs ainsi qu'aux éléments de fixation.

Q. Quels sont des exemples de contrainte « anormale », négligence ou abus ?

A. Ces termes sont généraux et leur signification se recoupe dans certains domaines. Nous citerons comme exemples spécifiques : dénivellements brusques, conduite sans conducteur, sauts importants, cascades/courses casse-cou, courses avec des pièces cassées, courses sans huile dans la fourche, raideur de ressort inappropriée, etc.

Q. La garantie couvre-t-elle les frais accessoires tels que l'expédition ou le transport ?

A. Non. La garantie couvre uniquement la réparation des défauts dus à la main-d'œuvre et aux matériaux.

Q. Puis-je me charger moi-même de certaines ou de toutes les procédures d'entretien indiquées dans le manuel du propriétaire ?

A. Vous pouvez vous charger de l'entretien des joints, du fluide de suspension, des douilles et des pattes. Les douilles et les pattes usées doivent être remplacées par Fox Racing Shox ou par un centre de service après-vente agréé.

Q. Puis-je me charger moi-même de l'entretien et des réparations de ma fourche ?

A. L'entretien des fourches Fox FORX peut généralement être assuré par l'utilisateur ainsi que la vidange de l'huile, les modifications du débattement ou le remplacement des ressorts. Pour que votre fourche fonctionne de manière optimale, faites effectuer les réparations ou révisions importantes par un mécanicien cycliste professionnel, par Fox Racing Shox ou par un centre de service après-vente agréé. Si vous n'êtes pas sûr d'être en mesure de réparer votre fourche, contactez Fox Racing Shox ou un centre de service après-vente agréé.

Limitation de responsabilité

Fox Racing Shox ne saurait être tenue responsable pour les dommages subis par vous ou par tout autre personne à la suite de l'utilisation, du transport ou de tout autre usage de votre fourche ou de votre vélo. Dans l'éventualité de la rupture ou du mauvais fonctionnement de votre fourche, la responsabilité ou l'obligation de Fox Racing Shox se limite à la réparation ou au remplacement de la fourche, conformément aux termes des clauses de la garantie figurant dans ce manuel.

Contact

FOX Racing Shox
130 Hangar Way
Watsonville, CA 95076, USA
Téléphone : 831.274.6500
Amérique du Nord : 800.369.7469 800.369.7469
Télécopieur : 831.768.9312

Courrier électronique : service@foxracingshox.com
Site Internet : www.foxracingshox.com
Heures d'ouverture : du lundi au vendredi, 8 h 00-17 h 00, heure du Pacifique

Mode de paiement

Visa, MasterCard et/ou chèque bancaire

Mode d'expédition

Fox Racing Shox utilise le service surface de UPS aux États-Unis.

Remarques concernant le réglage

Les informations contenues dans le présent manuel tiennent lieu de guide. Fox Racing Shox se réserve le droit de modifier tout ou partie de ces informations sans notification.